

Wilkhahn

AT Mesh.

Kurzanleitung



SCAN ME

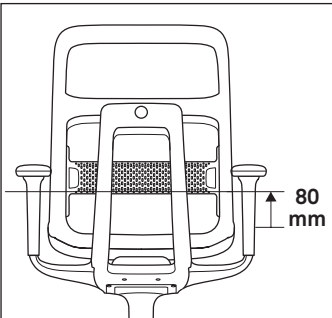

Einstellen der Lordosestütze
in acht Positionen.

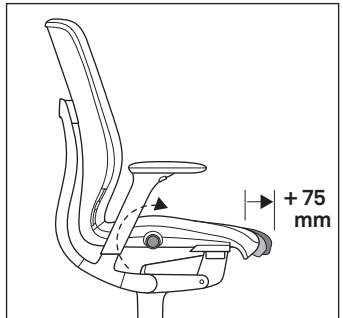

Einstellen der Sitztiefe
von 390 bis 450 mm.

Kurzanleitung

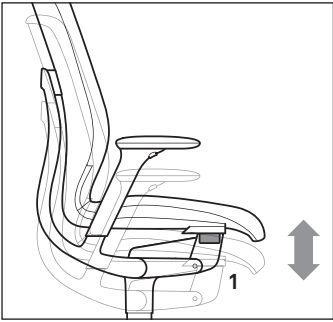

Sitzhöhe

Zugtaste 1 rechts unter Sitzvorderkante für die stufenlose Einstellung der Sitzhöhe zwischen 400 und 530 mm.

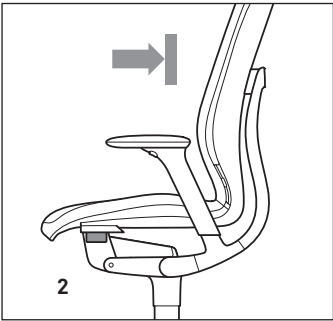

Sitz- und Rückenarretierung

Zugtaste 2 links unter Sitzvorderkante arretiert Sitz- und Rückenlehne in der horizontalen 0-Stellung.

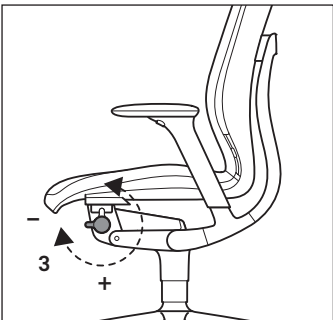

Gewichtsautomatik

Drehgriff 3 (optional) links unter Sitzvorderkante für zehnstufige Voreinstellung der Gewichtsautomatik: in vorgebeugter Sitzposition nach vorn drehen, um die Gegenkraft schwächer einzustellen, nach hinten drehen, um sie stärker einzustellen.

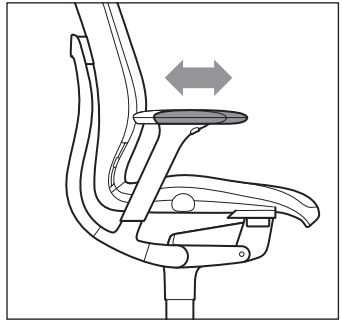

Armlehne

Einstellen der 1-D- und optionalen 3-D-Armlehnen

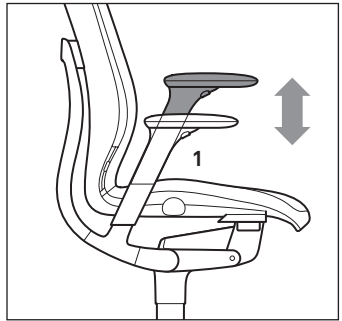

Armlehne

Höheneinstellung Taste 1 gedrückt halten und Armlehne in zehn Positionen um insgesamt 100 mm in der Höhe einstellen.

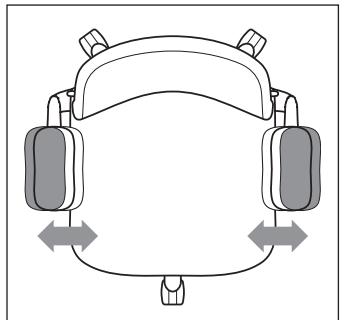

Armlehne

Zusätzlich bei 3-D-Armlehnen: Armauflage um 50 mm in der Tiefe und um jeweils 25 mm in der Breite einstellbar.